

BRUKSANVISNING

BANDTRANSPORTÖR BF-SERIEN



Adress och kontaktinformation

Rollco AB
Box 22234
Ekvändan 17
SE-250 24 Helsingborg
Sverige

Tfn +46 42 15 00 40
info@rollco.se
www.rollco.se

Friskrivning

Informationen i detta dokument är föremål för ändringar. Med anledning av fortsatt produktutveckling förbehåller sig Rollco rätten att göra ändringar utan föregående meddelande.

Copyright

All information och allt innehåll som ingår i detta dokument, såsom text och bilder, ägs av Rollco.
All reproduktion, även av delar av informationen, är enbart tillåten efter skriftligt tillstånd från Rollco.

Försäkran om överensstämmelse

För försäkran för inbyggnad av en delvis fullbordad maskin enligt direktiv 2006/42/EG bilaga II 1B, se sista sidan i denna bruksanvisning.

Innehållsförteckning

INTRODUKTION	4
Introduktion	4
Användning i enlighet med bestämmelserna	4
Syftet med denna bruksanvisning	4
SÄKERHETSINSTRUKTIONER	5
Säkerhetsinstruktioner	5
Riskzoner	5
Olycksförebyggande åtgärder	6
Elsäkerhet	7
Buller	7
MASKINÖVERSIKT	8
Maskinöversikt	8
Beskrivning	8
Användning	8
Integrering av maskinen	8
TRANSPORT	10
Transport	10
Hantering	10
Förvaring	10
INSTALLATION	11
Installation	11
Montering av motor/växel	11
Kabeldragning och elektriska anslutningar	11
Säkerhetsaspekter	12
Driftsättning	13
Bandspänning	13
UNDERHÅLL	15
Allmänna underhållsinstruktioner	15
Byta komponenter	15
Smörjning	15
Underhållsinstruktioner för motor	16
Motorinspektion	16
Motorsmörjning	16
Rengöring	16
AVVECKLING	17
RITNINGAR	18
BF 40E Drivpaket	18
BF 40M Drivpaket	19
BF 40E & 40M Ändset	20
BF 80E Drivpaket	21
BF 80E Ändset	22
Knivset	22
Knivkit 1	23
Knivkit 2	24
Stödkit	25
FELSÖKNING	26
BILAGOR	26

Introduktion

Följande instruktioner omfattar grundläggande information för säker drift av Rollco BF bandtransportör. Bruksanvisningen måste läsas före användningen av bandtransportören. Säkerhetsinstruktionerna i denna bruksanvisning måste följas av alla som använder bandtransportören.

Rollco AB råder därför all personal att läsa denna bruksanvisning noga, att följa instruktionerna och att denna bruksanvisning alltid ska finnas tillgänglig för underhålls- och driftpersonal.

Användningen av denna bruksanvisning kan hjälpa till att undvika faror, minska reparationstider och avbrott, samt generellt förlänga livslängden för din Rollco bandtransportör.

Drift av denna enhet ska skötas av kvalificerad personal. Utsedd personal ska kunna utföra nödvändig drift och upptäcka samt undvika faror med hjälp av erfarenhet eller med tillstånd från enhetsförvaltaren.

Användning i enlighet med bestämmelserna

All noggrannhet vidtas när en Rollco BF bandtransportör konstrueras. Dock kan risker uppstå som utsätter operatörens eller tredje persons liv eller fysiska hälsa, bandtransportören eller annan egendom för fara.

Bandtransportören får enbart manövreras när den är i lämpligt skick och i enlighet med denna bruksanvisning.

Bandtransportören är uteslutande utformad för att förflytta produkter. All annan användning, t.ex. för att förflytta personer, är inte avsedd eller tillåten. All användning utanför rekommenderade intervaller för belastning, bredder, längder och vikter är otillåten utan föregående godkännande från Rollco.

Rollco AB kan under inga omständigheter hållas ansvarig för skador som uppstår till följd av sådan användning.

Syftet med denna bruksanvisning

Syftet med denna bruksanvisning är att informera kunden om hur BF-seriens bandtransportörer installeras, underhålls och tas ur bruk på ett säkert sätt.

Säkerhetsinstruktioner



Denna bruksanvisning ger grundläggande information om hur du manövrerar din Rollco bandtransportör på ett säkert sätt. Säkerhetsinstruktionerna i denna bruksanvisning måste följas av alla personer som kommer i kontakt med Rollco bandtransportörer. Gällande bestämmelser och instruktioner för att förhindra olyckor på driftsplatsen måste följas. Denna bruksanvisning ska förvaras lättillgängligt i närheten av bandtransportören.

Riskzoner

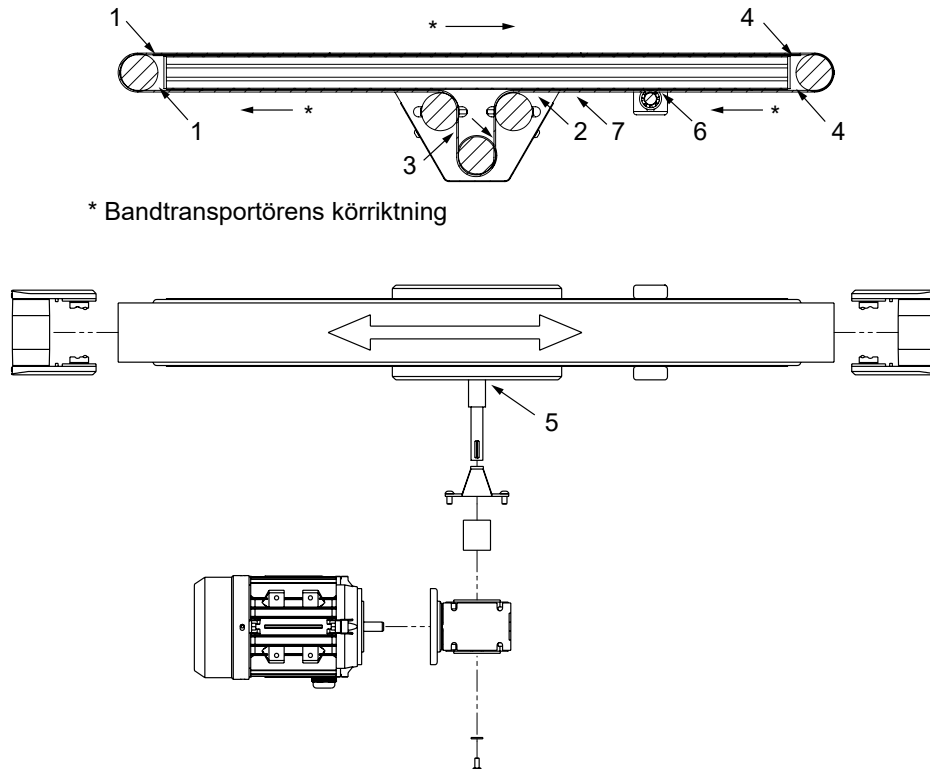

* Bandtransportörens körriktning

Även vid låga transporthastigheter förekommer klämrisk enligt följande.

- 1 Vid bandtransportörens början. Rullar och rörliga delar är delvis exponerade. Risk för att fastna och dras in mellan band, rullar, glidplåt, rullhållare och/eller profilramen.
- 2 Vid början av drivenheten för centrumdrift (om relevant). Trots skyddshölje finns risk för att fastna och dras in mellan band, rullar, glidplåt, rullhållare och/eller profilram.
- 3 Vid slutet av drivenheten för centrumdrift (om relevant). Trots skyddshölje finns risk för att fastna och dras in.
- 4 Vid bandtransportörens slut. Rullar och rörliga delar är delvis exponerade. Risk att fastna och dras in mellan band, rullar, glidplåt, rullhållare och/eller profilramen.
- 5 Motoraxeln har ett skyddshölje i plast. Rörliga delar är delvis exponerade. Risk för att fastna och dras in.
- 6 Under bandtransportören kan bandet hänga ner, särskilt vid långa bandlängder. Risk för att fastna och dras in mellan underhäng och bandtransportören. I vissa fall kan stödkit användas för att minska löst hängande band, men risk att fastna och dras in kvarstår fortfarande vid dessa punkter. Kunden måste utvärdera denna risk i sin riskbedömning och skydda hela bandtransportörens undersida vid behov.
- 7 Risk att fastna och dras in mellan bandet och skyddshöljet som endast finns på centrumdrivna bandtransportörer.

Olycksförebyggande åtgärder



Märkningen för klämrisk hänvisar till klämrisken mellan det roterande ändrullspaketet, bandet och glidplåten.



Märkningen för klämrisk hänvisar till klämrisken mellan det roterande bandet och skyddshöljet.

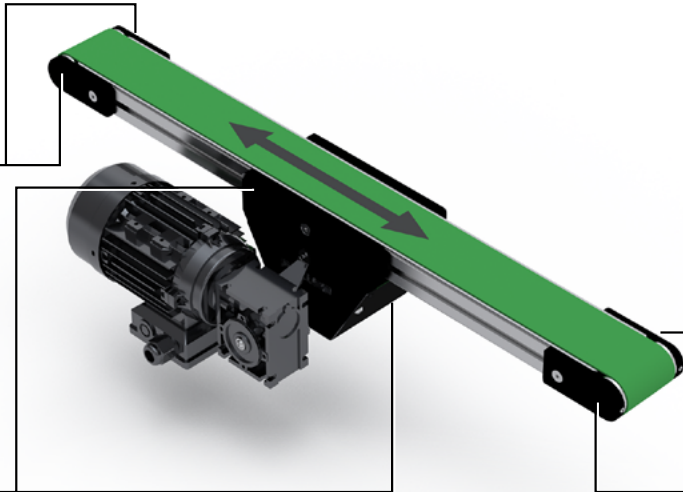

Märkningen för klämrisk hänvisar till klämrisken mellan det roterande ändrullspaketet, bandet och glidplåten.



Koppla alltid ur strömmen före montering, demontering, underhåll eller avlägsnande av blockeringar. När bandtransportören är i drift eller matningsspänning är ansluten, får inte underhåll eller hantering förekomma vid tidigare nämnda platser!



Om fara uppstår för driftpersonal under användning av enheten, trots alla vidtagna åtgärder, måste företaget som ansvarar för driften säkerställa att lämpliga skyddshöljen installeras vid samtliga riskzoner!



Observera att gods på bandtransportören ska avlägsnas innan underhållsarbete påbörjas. Eventuellt gods på bandtransportören kan leda till att transportbandet rör sig, vilket kan leda till risker för operatören både vid de tidigare nämnda områdena samt att godset faller av bandtransportören. Detta gäller särskilt för sluttande bandtransportörer om ingen motorbroms är monterad.



Bandtransportören ska alltid förankras på sin position på ett säkert sätt för att förhindra oväntade rörelser eller att enheten tippar under drift. Om enheten levererats med hjul ska dessa alltid vara låsta och om enheten ändå är ostabil ska den fixeras på plats med hjälp av andra åtgärder.



Bandtransportören inkluderar inget nödstopp eller liknande, varken mekaniskt eller av annan typ.



Bandtransportören är en delvis fullbordad maskin. Ansvaret ligger hos kunden att fullfölja en riskbedömning för sin tillämpning enligt maskindirektivet.



De flesta banden är antistatiska. Se den tekniska dokumentationen för din typ av band. Ansvaret ligger hos kunden att säkerställa att full urladdning är möjlig för den slutliga installationen

Elsäkerhet

När en motor och/eller växel levereras, levereras dessa som ett tillbehör och är aldrig förmonterade. Rollco ansvarar inte för elektrisk montering eller anslutning av sådana tillbehör. Ansvaret vilar på dig som kund att säkerställa att samtliga elektriska komponenter, driv- och styrenheter, start/stopp, säkerhetsstopp och liknande element är säkra.

Följ alltid lokalt gällande regler för olycksförebyggande åtgärder och säkerhetsrutiner för ditt användningsområde! Genomför en egen riskbedömning och följ lämpliga standarder.

Elektriska kretspunkter måste alltid täckas.

Funktionen hos skyddsledaranslutningar måste kontrolleras efter montering/installation för att säkerställa att de fungerar korrekt!

Installationen får endast genomföras av behörig personal!

Buller

Uppmätt bullernivå är under 70 dB(A).

Maskinöversikt

Beskrivning

Bandtransportören består av ett band som är spänt mellan två rullar på en aluminiumram och som drivs på en glidplåt i stål. Om enheten är centrumdriven (BF**M) finns även tre centrala rullar och bandet är också spänt mellan dessa. Rullarna är löst monterade i sidostöd och hålls fjädrade mellan bandet och de justerbara skruvarna. En rulle drivs av en elmotor i antingen central- eller ändposition.

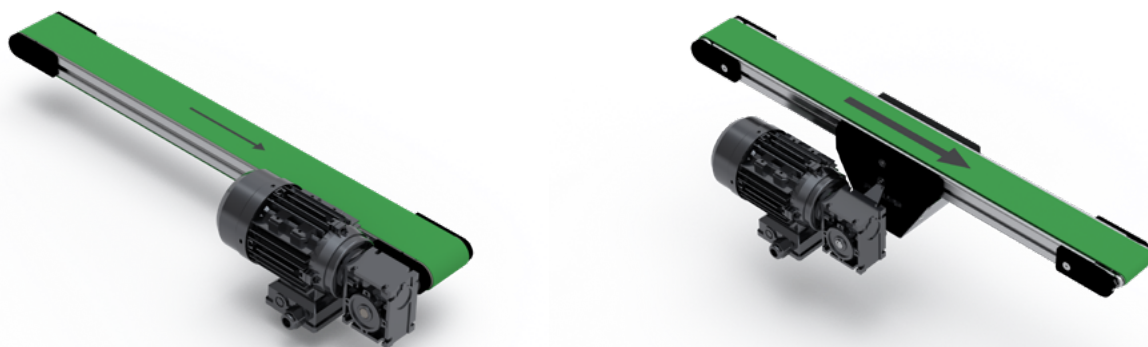

Användning

- Bandtransportören är framtagen för att användas i inomhusmiljö: +10 till +30 °C, 40–60 % luftfuktighet. Växlande temperaturer och luftfuktighet kan leda till rost och att delar lossnar.
- Bandtransportören är **inte** ATEX-godkänd.
- Bandtransportören är **inte** godkänd enligt FDA eller EG-förordning 1935/2004.

Modell	Max. bredd (mm)	Max. längd (mm)	Max. fördelad last (kg)
BF40E	400	4000	75
BF40M	400	6000	75
BF40EIK	400	4000	75
BF40MIK BF40MOK BF40MDK	400	4000	75
BF80E	1000	6000	150

Integrering av maskinen

Den optimala genomsnittliga arbetshöjden för manuellt arbete är ca 95–120 cm (enligt Belastningsergonomi (AFS 2012:2), föreskrifter) för sittande/stående arbetsstationer och bör tas i beaktande under designfasen.

När ett stativ utformas eller beställs bör hänsyn tas till att förebygga risken att bandtransportören tippas. Bandtransportören ska alltid förankras på ett säkert sätt för att undvika risken för skador.

Om en operatör ska manövrera maskinen, bör extra skydd mot klämrisk monteras. Beakta även att maskinbestämd arbetshastighet ska undvikas.

Vid risk att gods faller av bandtransportören kan kantlister och ändstoppar behöva monteras. Dessa går att köpa hos Rollco.

Spåren i profilerna är de säkraste förankringspunkterna på bandtransportören och används när stativen monteras till bandtransportörens ram eller för att t.ex. lägga till lyftpunkter. Full kompatibilitet säkerställs enbart vid användning av Rollco stativ och tillbehör.

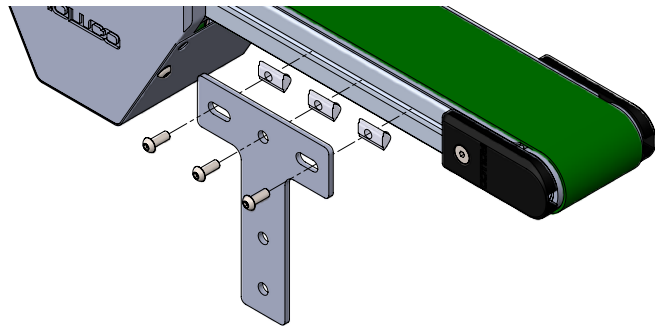
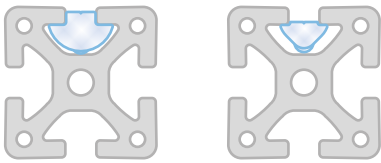

Drift

Rollco tillhandahåller på begäran motorer, växlar och frekvensomriktare. Rollco monterar dock inte dessa enheter på bandtransportören eller ansluter dem elektroniskt. Rollco åtar sig inget ansvar rörande säkerhet av sådana funktioner eller anslutningar. Bearbetning av drivrull saxeln kan utföras för att passa flera olika typer av motorer och tillverkare. Dock har Rollco observerat att MS63/SB030 och MS71/SB050 motorer/växlar från Busck är väl lämpade för bandtransportörerna i BF-serien och som standard är serien bearbetad för att passa dessa motorer/växlar.

Dessa motorer är av IE3-klass enligt IEC 60034-30 och uppfyller även internationella standarderna IEC 60034, AS1359, BS5000 och CE-direktivet. De har kapslingsklassning IP55 som skyddar mot damm och vattenstrålar från alla riktningar. Motorerna är utförda enligt isolationsklass F men utnyttjas endast till den temperaturgräns som gäller för klass B. Denna temperaturreserv ger motorerna ökad livslängd och hög driftsäkerhet. Standard 3-fasmotorerna är gjorda för 230/400 V $\pm 10\%$, 50 Hz till och med 3 kW och 400/690 V $\pm 10\%$, 50 Hz från 4 kW och uppåt. Andra motorer finns tillgängliga. Motorerna kan även användas för 60 Hz enligt märkningarna.

Denna information är från Busck produktkatalog, utgåva 2020, och mer information finns på <https://www.busck.se/en>.

Användning av frekvensomriktare

Olika hastigheter kan uppnås med hjälp av en frekvensomriktare, men detta kan påverka uppvärmning/kyllning av apparaten och reducera det tillåtna vridmomentet. Buller och vibrationer kan också påverkas till följd av omvandlarens utspänning. Maximal rotation begränsas av den mekaniska belastningen av fläkten och den kritiska rotationshastigheten av kullagren vid drift över nominella hastigheter. Vid installation av en frekvensomriktare måste leverantörens installationsinstruktioner gällande elektromagnetisk kompatibilitet (EMC) följas.

Se lämplig designguide, faktablad och programmeringsvägledning som medföljer förpackningen från Busck. För mer information om frekvensomriktare, gå till www.busck.se.



Transport



Det är inte tillåtet att hålla i rullarna när man lyfter enheten.

Vridning av band och rullar kan uppstå om enheten lyfts på felaktigt sätt.

Bandtransportören levereras paketerad på en EUR-pall eller liknande för att möjliggöra lyft med gaffeltruck. Gaffeltruck sak alltid framföras av behörig personal.

Extrem försiktighet ska vidtas vid avlägsnande av förpackningen eftersom band och rullar inte är fixerade i sina positioner och rotation kan uppstå.

Om ett stativ levereras ska försiktighet vidtas vid avlägsnande av spännremmar eftersom risk för att enheten tippar kan uppstå. Vissa stativ är designade för att enbart stå helt stabilt när de förankrats.

I vissa fall är bandtransportörer med stativ förpackade upp och ner för extra stabilitet under transport. Vidta försiktighet vid upppackning och vändning av bandtransportören. Dessa åtgärder ska inte utföras av en enda person. Minst två personer, eller mekaniskt hjälpmedel som gaffeltruck, bör involveras för att förebygga risken för skador. Gaffeltruck sak alltid framföras av behörig personal.

Hantering

Bandtransportören kan lyftas underifrån med hjälp av lämplig utrustning, t.ex. gaffeltruck. Gaffeltruck sak alltid framföras av behörig personal. Vi rekommenderar att minst två personer hanterar manuella lyft om möjligt, samt att man håller vid fixeringspunkterna, såsom ramen och bandet, för att förhindra att bandet roterar.

Vid lyft av långa bandtransportörer, ska lyftet utföras på flera punkter för att minska risken för skador som kan uppstå till följd av att transportbandet böjs under sin egen vikt.

Även om åtgärder vidtagits, för att se till att det inte finns några vassa eller utstickande kanter som kan orsaka kroppsskada, bör försiktighet vidtas när produkten packas upp.

Förvaring

Bandtransportören ska förvaras i en torr inomhusmiljö: +10 till +30 °C, 40–60 % luftfuktighet. Växlande temperaturer och luftfuktighet kan leda till rost och att delar lossnar.

Installation

Maximal rekommenderad lutning är 45 %. Använd profilernas spår för att fästa ben och tillbehör. Rollco kan leverera fötter som kan fästas i profilerna genom att gänga dem direkt i profiländan eller genom att använda lämpliga fotplattor. Hjul ska alltid låsas innan driftsättning och bandtrasportören ska förankras på plats.

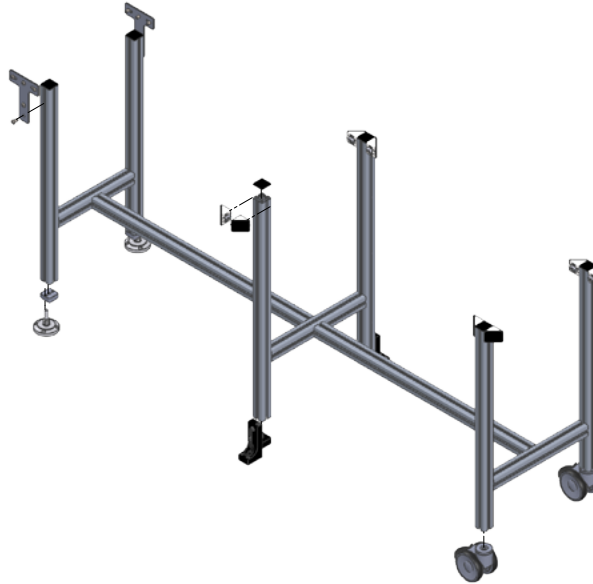

Montering av motor/växel

Ritningen visar en typisk konstruktion med en Busck-motor från MS-serien, monterad på bandtransportörens drivaxel.

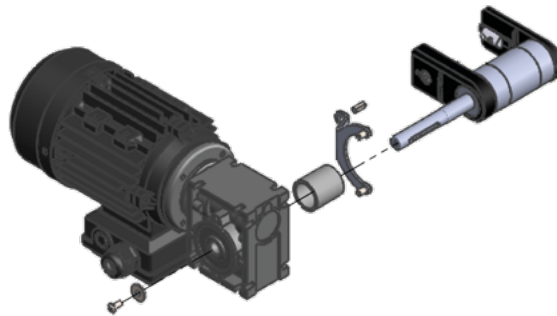

Kabeldragning och elektriska anslutningar

Kontrollera alltid att den nominella spänningen överensstämmer med din lokala matningsspänning före bandtransportörens initiala driftsättning!

Följande gäller enbart för Busck motorer i MS-serien. Kopplingsdosan på standard enfasmotorer består normalt av sex lindningsterminaler och minst en jordterminal. Utöver huvudlindningen och jordterminalerna kan kopplingsdosan även innehålla anslutningar för termistorer, värmeelement eller andra hjälpenheter. Lämpliga kabelskor måste användas för anslutning av alla huvudkablar. Kablar för hjälpmedel kan anslutas till sina kopplingsplintar. Maskinerna är endast avsedda för fast installation. Om inget annat specificeras, anges kabelgenomföringar i metriska mått. Kabelförskruvningarnas kapslingsklass måste alltid vara minst samma som för kopplingsdosorna. Oanvända kabelingångar måste förslutas med blindpluggar i enlighet med kopplingsdosans kapslingsklass. Skyddsnivå och diameter specificeras i dokumentet som berör kabelförskruvningen.

! VARNING
 Använd lämpliga kabelförskruvningar och -tätningar i kabelgenomföringarna enligt kabelns typ och diameter. Jordning måste utföras enligt lokala bestämmelser innan maskinen ansluts till matningsspänningen. Säkerställ att motorskyddet motsvarar miljö- och väderförhållanden, t.ex. se till att vatten inte kan tränga in i motorn eller kopplingsdosorna. Kopplingsdosornas tätningar måste placeras på rätt sätt för att säkerställa att kapslingsklassen bibehålls.

Anslutningar för olika startmetoder

Kopplingsdosan på standard enfasmotorer består normalt av sex lindningsterminaler och minst en jordterminal. Detta möjliggör användning av DOL- eller Y/D-start. För tvåfasmotorer och specialmotorer måste matningsanslutningen följa instruktionerna inuti kopplingsdosan eller i motorns bruksanvisning. Spänning och anslutning finns angivna på kopplingsdosans hölje.

Denna information är från Busck produktkatalog, utgåva 2020, och mer information finns på <https://www.busck.se/en>.

Kopplingschema

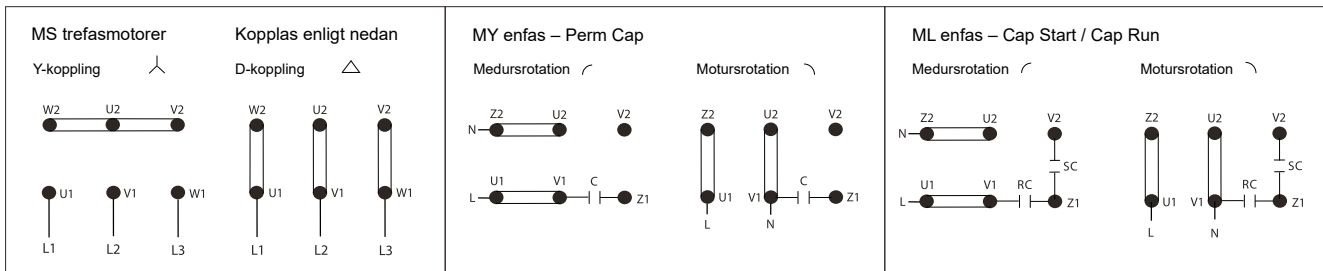

Säkerhetsaspekter

Maskinen är avsedd att installeras och användas av kvalificerad personal som känner till hälso- och säkerhetskraven samt nationell lagstiftning. Nödvändig säkerhetsutrustning för att förhindra olyckor vid installations- och driftstället måste finnas tillgänglig i enlighet med lokala bestämmelser.

! VARNING
 Arbete på motorer, anslutningskablar eller tillbehör som frekvensomriktare, tändning, bromsar, termistorkablar eller värmeelement får inte utföras när spänningen är inkopplad.

Driftsättning

Initial driftsättning

Kontrollera att transportbandet kör i önskad riktning. Bandets övre sida måste alltid köra mot motorn för bästa effekt och bandstyrning. Bandet levereras alltid från Rollco förspänt till 0,3 % och justerat för att köra rakt. Viss justering av bandstyrningen kan dock behövas när bandtransportören monteras i din anläggning.

Bandspänning

Under kontinuerlig drift ska bandspänning och rakhet kontrolleras veckovis. Om spänningen är otillräcklig eller om snedgång förekommer behövs justering och/eller åtdragning. Detta bör genomföras på retur-/ändrullen. Det är viktigt att inte dra åt bandet för hårt eftersom detta förkortar kullagens förväntade livslängd. Att undvika att dra åt bandet för hårt och att regelbundet rengöra transportören för att undvika förorening ökar den förväntade livslängden för din Rollco bandtransportör.

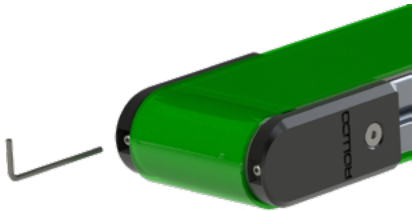

Bandspänningen justeras enkelt med hjälp av öppna skruvar på retur-/ändrullarna.

Justering av centrala stödrullar i mitten av drivenheten (BF40M) rekommenderas inte. Dessa är förinställda parallellt till drivrullen före leverans. Kontakta Rollco för mer information.

Justering av bandspänning

- Rullarna ska från början vara i en axiellt parallell position.
- Frigör all spänning vid retur-/ändrullarna genom att skruva på skruvsetet på båda sidorna tills all spänning har släppt.
- Märk på bandet ut två referensmärken med 1 meters mellanrum, t.ex. med maskerings- eller eltejp.
- Justera de två skruvarna (höger/vänster) lika mycket för att åter späna transportbandet.
- Den rekommenderade spänningen är 0,3 % (kan skilja sig åt beroende på typ av band, se relevant tekniskt datablad för mer information) i relation till bandets längd. Spänn därför tills avståndet mellan de två markeringarna är 1 003 mm.
- Det är viktigt att justera skruvarna lika mycket för att bibehålla parallelliteten.
- Den ideala spänningen är uppnådd.

OBS! TVärdet 0,3 % är ett nominellt värde. Alla band har unika rekommenderade spänningvärden beroende på skillnader i material och tjocklek. Se alltid den tekniska dokumentationen som medföljer bandet för mer information.

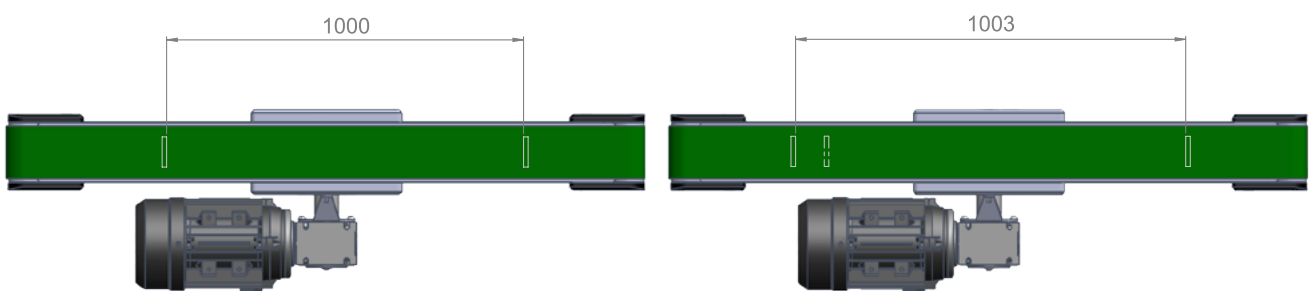

Justera snedgående band



De flesta bandstyrningsproblem uppstår till följd av felaktig justering av ramen och/eller stativet. Första steget är att alltid säkerställa att transportbandet är monterat på jämnt, balanserat och rakt underlag.

1. Rullarna ska från början vara i en axiellt parallell position.
2. Säkerhetskontrollera bandtransportören innan den startas i önskad riktning.
3. Det är viktigt att bibehålla bandspänning under hela processen genom att justera jämnt/lika. Detta innebär att om man drar åt transportbandets högra skruv ett halvt varv måste detta kompenseras med ett halvt frigöringsvarv av vänster skruv.
4. Bandet rör sig alltid mot den lossade sidan och bort från den spända sidan för att hitta punkten med lägst friktion.
5. Dra åt och frigör max. ett halvt varv på skruvarna och tillåt transportbandet att köra flera varv innan ytterligare justeringar genomförs.

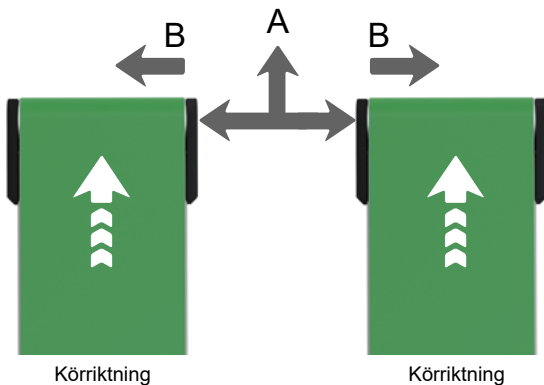

När rullen dras åt mot "A",
rör sig bandet mot "B".

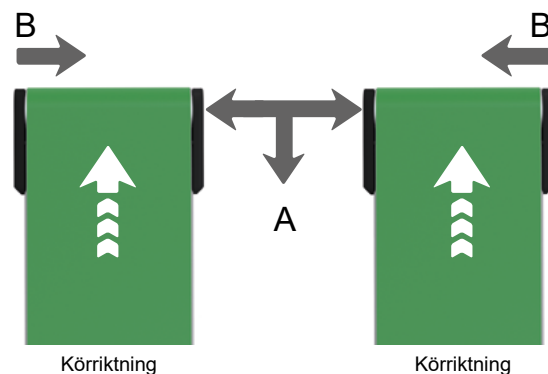

När rullen lossas mot "A",
rör sig bandet mot "B".

Allmänna underhållsinstruktioner

Servicepunkt	Serviceintervall	Info	Åtgärd
Lager	Innan 6 månader eller 1 000 tim. drift.	Kontrollera för slitage.	Identifiera problemet och kontakta leverantören.
Elektrisk installation	Innan 6 månader eller 1 000 tim. drift.	Visuell kontroll för skador.	Identifiera problemet och kontakta leverantören.
Bandstyrning	Veckovis eller efter max. 40 tim. drift.	Kontrollera styrning och körriktning.	Justera bandet med bandspännaren. Använd en insexnyckel
Transportbandets kvalitet	Dagligen före drift.	Visuell kontroll för skador.	Identifiera problemet och kontakta leverantören.
Skrubar / muttrar, efter initial driftsättning	1 månad eller efter max. 160 tim. drift från initial driftsättning.	Kontrollera åtdragning.	Dra åt skruvar / muttrar
Skrubar / muttrar	Årligen eller efter max. 2 000 tim. drift.	Kontrollera åtdragning.	Dra åt skruvar / muttrar

BF40M-enheten med centrumdrift har ett skyddshölje över drivenheten. Detta skyddar mot klämrisk/kross-skador som uppstår kring driv-/stödrullarna och bandet. Detta hölje kräver en insexnyckel för skruva loss. Det är endast tillåtet att avlägsna höljet för visuellt underhåll av lagren. Skyddshöljet ska alltid sättas tillbaka efter underhåll.



VARNING

Strömmen måste alltid vara avstängd under service eller underhåll.

Byta komponenter

Se medföljande diagram och ritningar för hjälp med byte av komponenter.



VARNING

När bandspänningen eller transportbandet avlägsnas blir ändrullarna lösa eftersom de inte är fästa i ändstöden. Var särskilt försiktig med lutande bandtransportörer eftersom det borttagna bandet kan leda till att rullarna faller av om de inte hålls fast under borttagningen.

Smörjning

Produkten har livstidssmörjning inuti lagren, och ingen smörjning krävs. Om fel uppstår med smörjningen ska lagren bytas ut.



VARNING

Observera att läckande smörjmedel kan irritera huden.

Underhållsinstruktioner för motor

VARNING



Spänningen kan fortfarande vara ansluten vid stillastående i kopplingsdosan för värmeelement eller direkt lindningsvärme. Kondensatorn i enfasmotorer kan bibehålla en laddning som uppstår över motorterminalerna, även om motorn har nått stillastående. En motor med frekvensomriktare kan vara strömsatt även om motorn står still.

Motorinspektion

1. Inspektera motorn regelbundet, minst en gång om året. Intervall för kontrollerna beror exempelvis på luftfuktighetsnivån i den omgivande luften och de lokala väderförhållandena. Detta kan i början fastställas efter prov och måste därefter följas noggrant.
2. Håll motorn ren och säkerställ att luftflödet kan cirkulera fritt. Om motorn används i en dammig miljö måste ventilationssystemet kontrolleras och rengöras regelbundet.
3. Kontrollera axeltätningarnas skick (t.ex. V-ring eller radialtätning) och byt ut dem vid behov.
4. Kontrollera skicket på anslutningar och konsoler samt monteringskruvar.
5. Kontrollera lagrens skick genom att lyssna efter onormalt ljud, mäta vibrationer, lagertemperatur, inspektera använt smörjmedel eller lager. Var extra uppmärksam på lagren när den beräknade livslängden börjar närma sig.

När tecken på slitage upptäcks, demontera motorn, kontrollera delarna och byt ut om nödvändigt. När lagren byts ut måste de nya lagren vara av samma typ som de gamla. Axeltätningarna måste ersättas med tätningar av samma kvalitet och med samma egenskaper som de gamla tätningarna vid byte. Om en motor av IP55-klass används och motorn har levererats med en stängd plugg, rekommenderas att dräneringspluggarna regelbundet öppnas för att säkerställa att kondensvatten inte samlas i motorn. Denna åtgärd måste genomföras när motorn står stilla och är säker att utföra arbete på.

Informationen ovan kommer från Busck. Kontakta Busck för ytterligare information.

Motorsmörjning

För information om motorsmörjning, se leverantörens dokumentation.

Rengöring

Strömmen måste kopplas från innan rengöring av bandtransportören påbörjas.

Rullar och interna delar ska inte rengöras med vätskor eller rengöringsmedel eftersom detta kan orsaka rost.

Se bandets produktblad för lämpliga rengöringsmetoder för olika bandtyper/-material.

Avveckling

Rollco bandtransportör från BF-serien ska alltid plockas isär i delar som därefter sorteras efter materialtyp. Utför lämplig avveckling enligt materialtyp för icke återvinningsbara komponenter. Enheten ska aldrig återvinnas som en hel enhet. Om du är osäker på rätt tillvägagångssätt, kontakta Rollco och så avyttrar vi enheten på rätt sätt.

Ritningar

Följande ritningar hjälper dig att hitta alla lämpliga delar som ingår i din bandtransportör.
Ritningens Mon. art.nr hänvisar till Rollcos artikelnummer med hjälp av vilka du kan beställa reservdelar.
Kompatibilitet garanteras enbart med delar som levereras av Rollco.

Om problem uppstår, kontakta Rollco AB på +46 42 15 00 40.

BF 40E Drivpaket

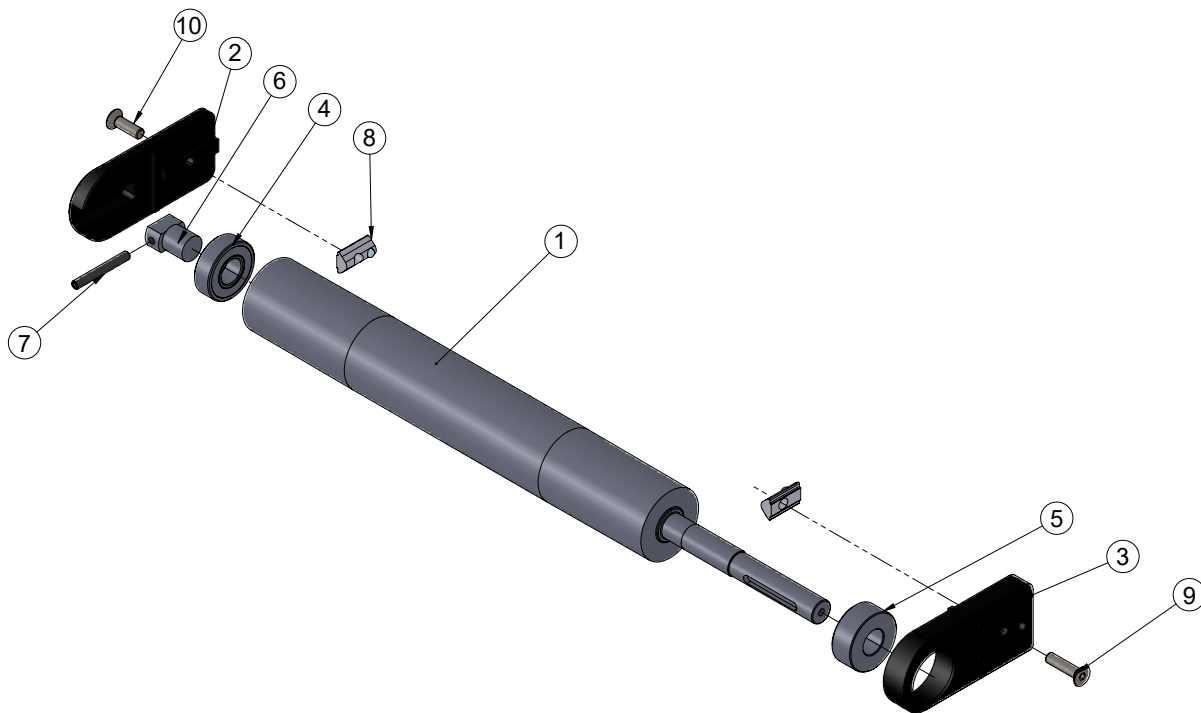

NR	ARTIKELNUMMER	BESKRIVNING	Mon Art nr	ANTAL
1	7100-00597	RULLE BF40E Drivenhet W=XXXX	-	1
2	7100-00016	ÄNDHÅLLARE BF40E	1001840	1
3	7100-00017	BF40E Ändhållare, Drivenhet	1001841	1
4	0000-00024	Kullager 6202-2RS	1002440	1
5	0000-00035	Kullager 2202-2RS	1002441	1
6	7100-00035	BANDSPÄNNARE BF40	1001842	1
7	Skruvset C M05x40 fzb	Skruvset C M5X40 A2K	1002329	1
8	7000-00256	SV2102V T-spårsmutter M8. med kula, infällbar	3100950	2
9	DIN 7991 - M6 x 25 --- 18.7N	Skruv MF6S M6x25 A2K DIN7991	1002336	1
10	DIN 7991 - M6 x 20 --- 13.7N	Skruv MF6S M6x20 A2K DIN7991	1002335	1

BF 40M Drivpaket

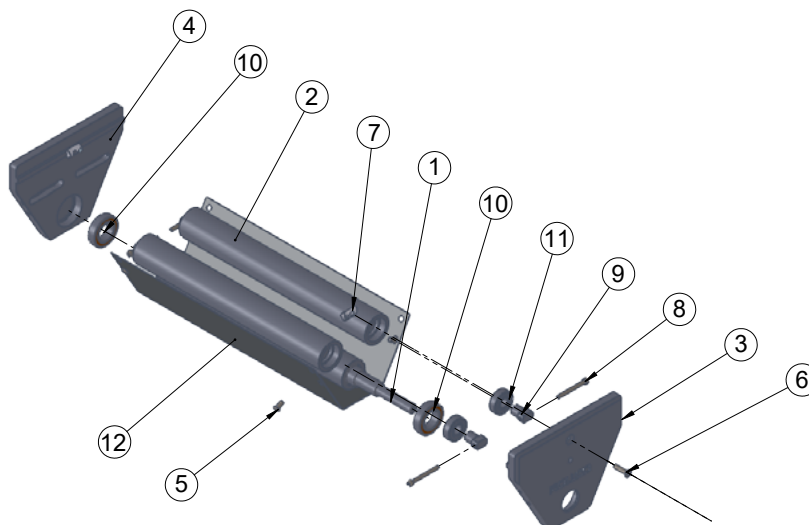

NR	ARTIKELNUMMER	BESKRIVNING	Mon Art nr	ANTAL
1	7100-00546	RULLE BF40M Drivenhet W=XXX	-	1
2	7100-00545	RULLE BF40M Stöd W=XXX	-	2
3	7100-00074	ÄNDHÅLLARE BF40M Drivenhet	1001847	1
4	7100-00073	ÄNDHÅLLARE BF40M Neutral	1001848	1
5	ISO 7380 - M6 x 12 - 12N	PS1250 Skruv K6S M6x12	1002270	4
6	DIN 7991 - M6 x 25 --- 18.7N	Skruv MF6S M6x25 A2K DIN7991	1002336	2
7	7000-00256	SV2102V T-spårsmutter M8. med kula, infällbar	3100950	2
8	ISO 4762 M5 x 50 - 50N	Skruv MRT M5x50 ytb	1002334	4
9	7100-01821	Bandspännare, BF40M	1023333	4
10	0000-00034	Kullager 6005-2RS	1002435	2
11	0000-00024	Kullager 6202-2RS	1002440	4
12	7100-00555	SKYDDSPLATTA BF40M W=XXX	-	1

BF 40E & 40M Ändset

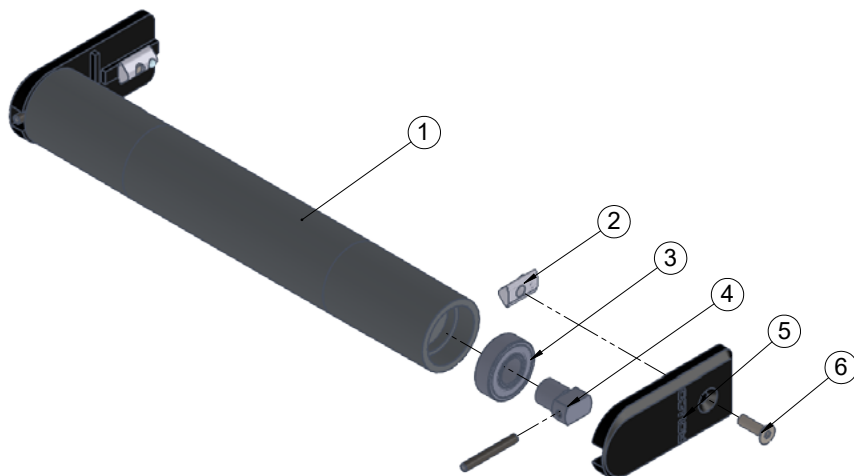

NR	ARTIKELNUMMER	BESKRIVNING	Mon Art nr	ANTAL
1	7100-00590	Rulle BF40E-M W=XXX	-	1
2	7000-00256	SV2102V T-spårsmutter M8. med kula, infällbar	3100950	2
3	7000-00256	Kullager 6202-2RS	1002440	2
4	7100-00035	Bandspännare	1001842	2
5	7100-00016	Ändhållare, neutral	1001840	2
6	DIN 7991 - M6 x 20 --- 13.7N	Skruv MF6S M6x20 A2K DIN7991	1002335	2
7	Skruvset C M05x40 fzb	Skruvset C M5X40 A2K	1002329	2

BF 80E Drivpaket

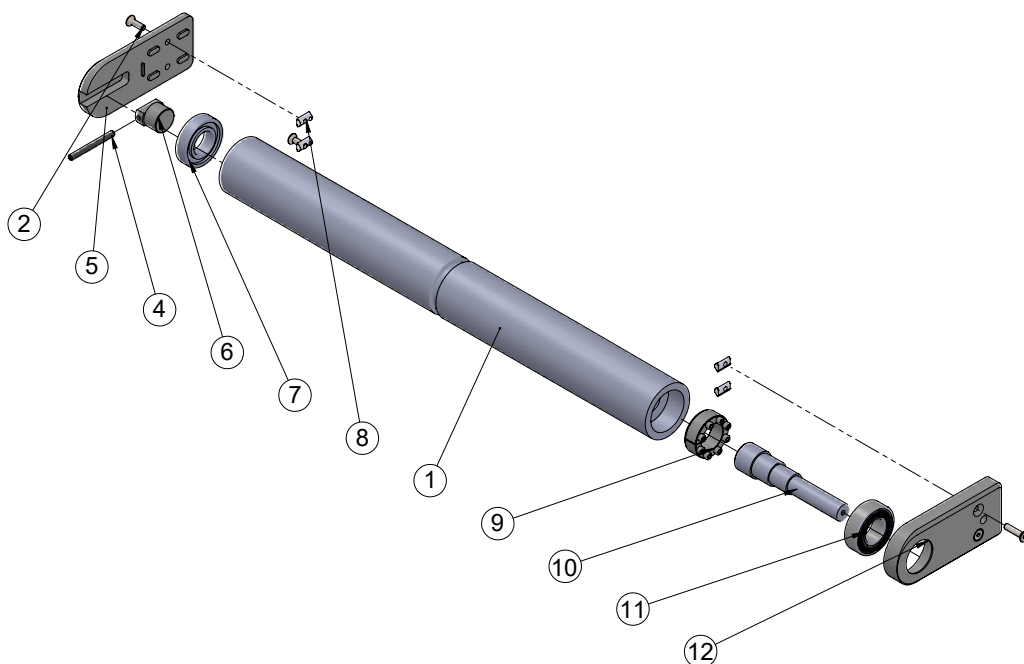

NR	ARTIKELNUMMER	BESKRIVNING	Mon Art nr	ANTAL
1	7100-00374	RULLE BF80E Drivenhet W=XXX KnX	-	1
2	Skruv	MF6S 10.9 M8X25 DIN7991 A2K	1002070	2
3	Skruv	MF6S 10.9 M8X35 DIN7991 A2K	1002126	2
4	0000-00262	SK6SS 45H M8X80 ISO4029	1002383	1
5	7100-00143	Ändhållare, neutral	1001908	1
6	7100-00146	Bandspännare BF80E	1001910	1
7	0000-00065	Kullager 6207-2RS	1002444	1
8	7000-00256	SV2102V T-spårsmutter M8. med kula, infällbar	3100950	4
9	7100-00148	Låsenhet KBS52-40x62	1002418	1
10	7100-00149	BF80E Drivaxel BF80E	1001906	1
11	7100-00145	KOMPONENT Kullager 2207-2RS	1002443	1
12	7100-00142	80EÄndhållare Drivenhet	1001909	1

BF 80E Ändset

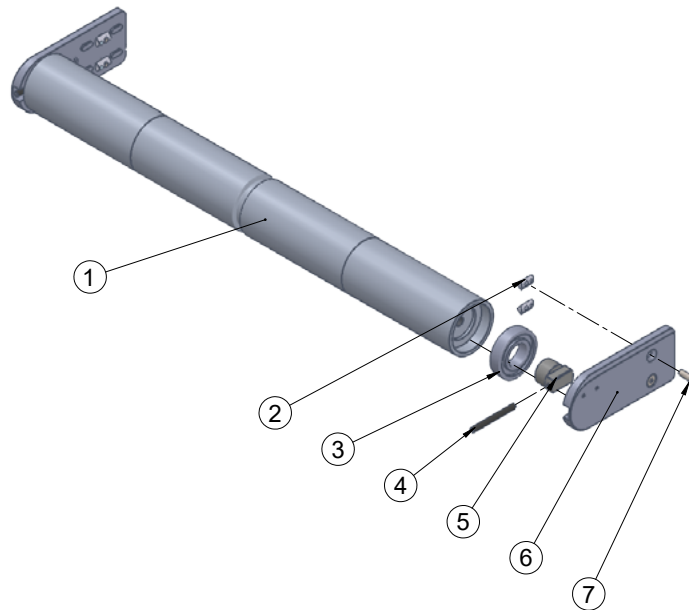

NR	ARTIKELNUMMER	BESKRIVNING	Mon Art nr	ANTAL
1	7100-00375	Roller BF80E Ändrulle W=XXXX (KnX)	-	1
2	7000-00256	SV2102V T-spårsmutter M8. med kula, infällbar	3100950	4
3	0000-00065	Kullager 6207-2RS	1002444	2
4	0000-00262	SK6SS 45H M8X80 ISO4029	1002383	2
5	7100-00146	Bandspännare BF80E	1001910	2
6	7100-01229	BF80EZ Ändhållare neutral	1001908	2
7	Skruv	MF6S 10.9 M8X25 DIN7991 A2K	1002070	4

Knivset

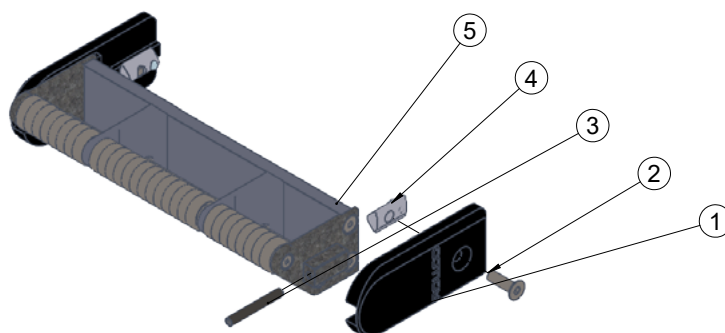

NR	ARTIKELNUMMER	BESKRIVNING	Mon Art nr	ANTAL
1	7100-00016	Ändhållare, neutral	1001840	2
2	Skruv	MF6S 10.9 M6X20 DIN7991 A2K	1002335	2
3	0000-00261	SK6SS 45H M5X40 ISO4029 A2K	1002329	2
4	7000-00256	SV2102V T-spårsmutter M8. med kula, infällbar	3100950	2
5	7100-00089	40E-Knivändset W=200	1015494	1

Knivkit 1

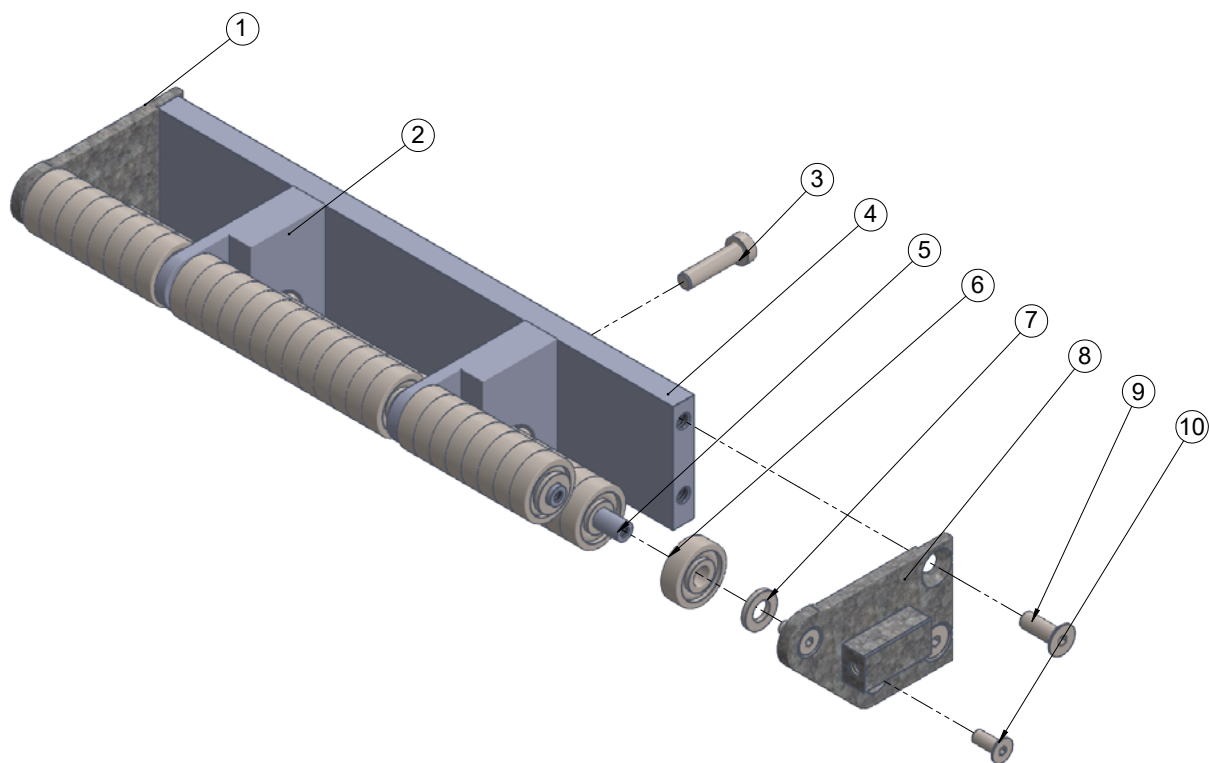

NR	ARTIKELNUMMER	BESKRIVNING	Mon Art nr	ANTAL
1	7100-00085	BF40EÄndhållare kniv höger	1015255	1
2	7100-00087	40E-Hållare kniv mitten	1015256	2
3	Skruv	MC6LS 8.8 M5X20 DIN7984 A2K	1002197	4
4	7100-00088	40E-Hållare kniv bakre W=xxx	-	1
5	2200-00101	W6-M4-M4 W=xxx	-	2
6	0000-00025	Kullager 626-8 ZZ	1015314	58
7	Bricka	BRB 6,4X12X1,6 DIN125 A2K	1002119	2
8	7100-00086	BF40EÄndhållare kniv vänster	1015254	1
9	Skruv	MF6S 10.9 M5X14 DIN7991 A2K	1002066	4
10	Skruv	MF6S 10.9 M4X10 DIN7991 A2K	1002063	4

Knivkit 2

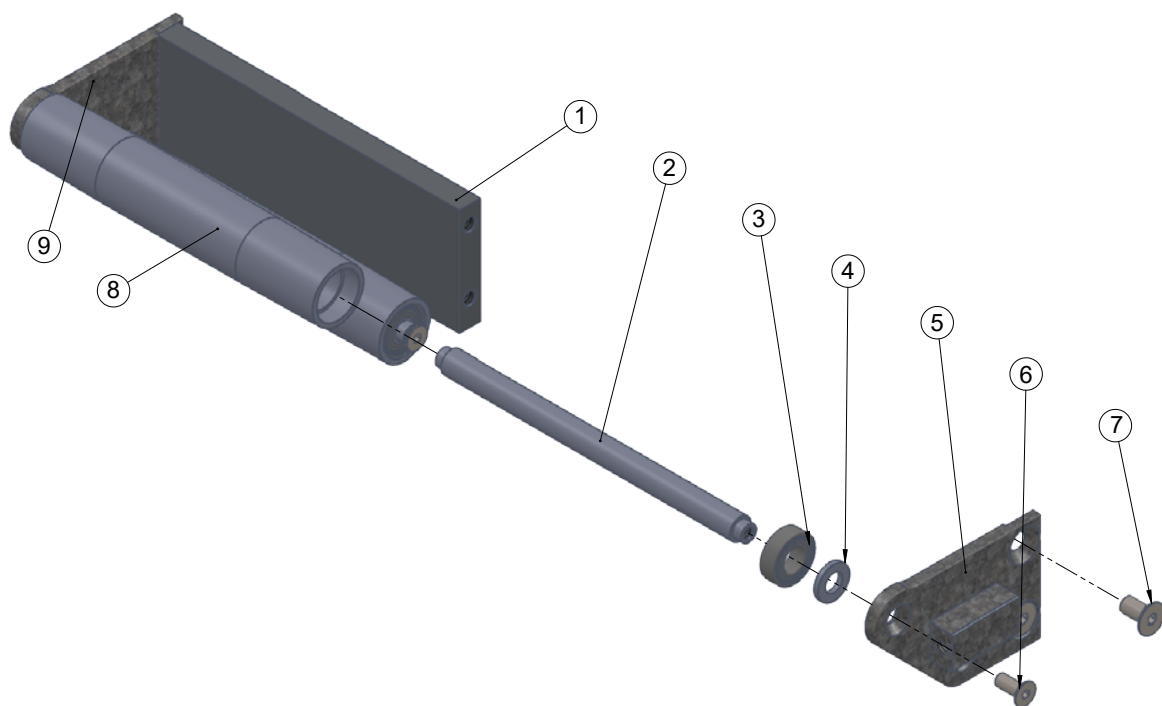

NR	ARTIKELNUMMER	BESKRIVNING	Mon Art nr	ANTAL
1	7100-00845	KNIVÄNDE Bakre BF40 W=XXX	-	1
2	7100-00846	KNIVÄNDE axel W8-M4-M4 W=XXX	-	2
3	0000-00026	Kullager 628/8 2RS1	1010484	4
4	Bricka	BRB 6,4X12X1,6 DIN125 A2K	1002119	4
5	7100-00086	BF40EÄndhållare kniv vänster	1015254	1
6	Skruv	MF6S 10.9 M4X10 DIN7991 A2K	1002063	4
7	Skruv	MF6S 10.9 M5X14 DIN7991 A2K	1002066	4
8	7100-00847	RULLE BF40 W=XXX Ø20 Kniv	-	2
9	7100-00085	BF40Ändhållare kniv höger	1015255	1

Stödkit

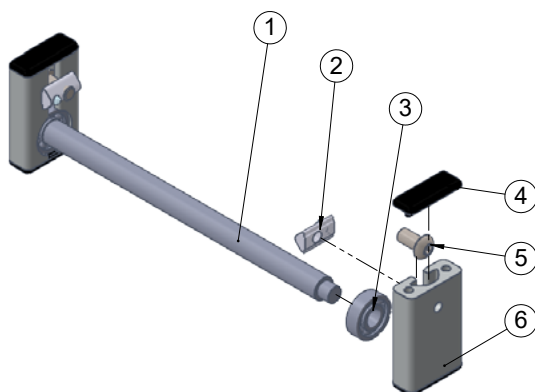

NR	ARTIKELNUMMER	BESKRIVNING	Mon Art nr	ANTAL
1	7100-00835	STÖDKIT Axel BF W=400 W14 Ø10/Ø10		1
2	7000-00256	SV2102V T-spårsmutter M8. med kula, infällbar	3100950	2
3	0000-00074	W6000-2RS Kullager	1002437	2
4	7003-00273	SZ0030S Profillock 16x40	3101026	4
5	ISO 7380 - M8 x 16 - 16N	PS1325 Skruv K6S M8x16	1002284	2
6	7100-00834	STÖDKIT Hållare 40x16	1005523	2

Felsökning

Bandet står stilla men drivrullen roterar	Kontrollera att transportbandet inte är överlastat.
	Kontrollera bandspänningen.
Bandet kör snett mot sidan	Kontrollera att bandtransportören är jämnt monterad.
	Kontrollera att stöd ges nära transportbandets ändar, mitten och där extra vikt finns etc. vid centrumdrivpaketet.
	Följ instruktionerna för bandspänning/-styrning.

Bilagor

- Bilaga 1 Lista med reservdelar/specifikationer
- Bilaga 2 Produktdatablad för band
- Bilaga 3 Tekniskt datablad från Busck (valfritt)
- Bilaga 4 Produktritning (valfritt)

ALLTID RÄTT LÖSNING I RÄTT TID.

ROLLCO

LINEAR SOLUTIONS **YOUR WAY**

Med pålitlighet, kompetens och engagemang levererar Rollco snabbt de rätta lösningarna och komponenterna för att skapa säkra och kostnadseffektiva automationer och linjära förflyttningar.

Huvudkontor

Rollco AB
Box 22234
Ekvändan 17
250 24 Helsingborg
Sverige
Tel. +46 42 15 00 40
www.rollco.se

Försäljning Danmark

Rollco A/S
Skomagervej 13 E
7100 Vejle
Danmark
Tel. +45 75 52 26 66
www.rollco.dk

Försäljning Finland

Rollco Oy
Sarankulmankatu 12
33900 Tampere
Finland
Tel. +358 207 57 97 90
www.rollco.fi

Försäljning Norge

Rollco Norge AS
Industrigata 6
3414 Lierstrada
Norge
Tel. +47 32 84 00 34
www.rollco.no